

Judge LED

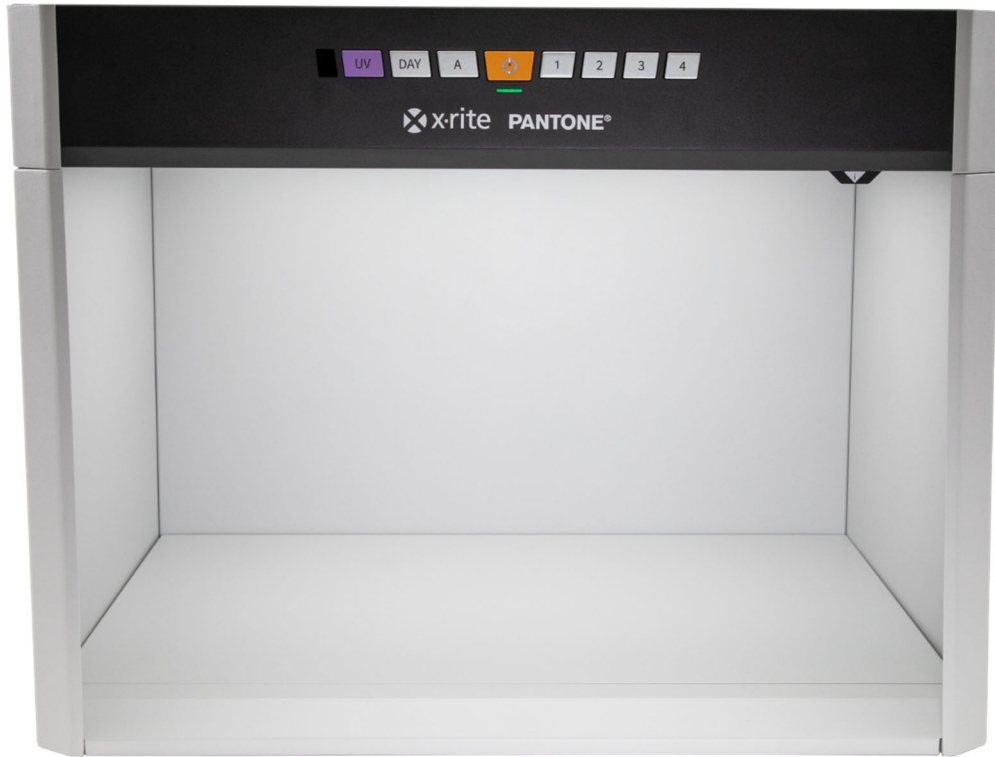

Guía de Uso

Registre su producto y obtenga acceso a importantes actualizaciones, a contenido exclusivo, a soporte técnico y a otras herramientas que le ayudarán a sacar el máximo partido del producto. www.xrite.com/registration



JUDGE LED

Consulte esta documentación en todas las áreas en que se muestra el símbolo de atención .

Este símbolo se utiliza para informarle de cualquier posible PELIGRO o acciones que pueden exigir su atención.

Declaración de CE

Por la presente, X-Rite declara que esta cabina Judge LED cumple con los requisitos esenciales y otras disposiciones relevantes de las 2014/30/EU, LVD 2014/35/EU y RoHS 2011/65/EU.

Nota de la Comisión Federal de Comunicaciones

NOTA: este equipo ha sido verificado y aprobado para cumplir con los límites establecidos para un dispositivo digital de Clase A, de acuerdo con la Sección 15 de las leyes de FCC. Estos límites están diseñados para dar protección razonable contra interferencia dañina cuando se opera el equipo en un ambiente comercial. Este equipo genera, utiliza y puede radiar energía de radiofrecuencia y, en caso de que no se haya instalado y utilizado de acuerdo con las instrucciones, puede causar interferencia dañina a las comunicaciones de radio. El uso de este equipo en área residencial puede causar interferencia dañina, en cuyo caso el usuario deberá corregir dicha interferencia por cuenta propia.

Este dispositivo cumple con la parte 15 de las reglas de la FCC. Su funcionamiento está sujeto a las siguientes condiciones: (1) Este dispositivo no debe causar interferencia nociva y (2) este dispositivo debe aceptar toda interferencia recibida, incluso aquélla que pueda causar un funcionamiento no deseado.

Declaración de Conformidad con las Normas Industriales Canadienses

Este aparato digital de Clase A cumple con la norma Canadiense ICES-003.

Cet appareil numérique de la classe A est conforme à la norme NMB-003 du Canada.

Aviso para los EE. UU. y Canadá

Este dispositivo cumple con la Parte 15 de las Normas de la FCC y con el o los estándares RSS exentos de licencia de Industry Canada. Su funcionamiento está sujeto a las siguientes dos condiciones: (1) Este dispositivo no puede causar interferencias perjudiciales y (2). Este dispositivo debe aceptar cualquier interferencia recibida, incluida la interferencia que pueda causar un funcionamiento no deseado.

Le présent appareil est conforme aux CNR d'Industrie Canada applicables aux appareils radio exempts de licence. L'exploitation est autorisée aux deux conditions suivantes : (1) l'appareil ne doit pas produire de brouillage, et (2) l'utilisateur de l'appareil doit accepter tout brouillage radioélectrique subi, même si le brouillage est susceptible d'en compromettre le fonctionnement.

NOTA: Los cambios o modificaciones no aprobados expresamente por la parte responsable del cumplimiento podrían anular la autoridad del usuario para operar el equipo.



Información de seguridad

SI EL APARATO SE UTILIZA DE UN MODO DIFERENTE AL ESPECIFICADO POR X-RITE, PUEDE REDUCIRSE LA PROTECCIÓN PROPORCIONADA POR EL MISMO.

- **LEA Y SIGA LAS INSTRUCCIONES.** Lea y siga todas las instrucciones antes de montar, instalar o poner en funcionamiento este aparato.
- **¡ATENCIÓN! ESTA UNIDAD DEBE CONECTARSE A TIERRA.** NO conéctela a una toma de corriente sin conexión a tierra. NO utilícela con extensiones de 2 hilos ni con adaptadores.
- **SIGA LAS ADVERTENCIAS.** atégase a todas las advertencias y consejos de seguridad de este manual. Ellas se han escrito para mantener la seguridad, su propia y la del equipo. Si el aparato se utiliza de un modo diferente al especificado en este manual, puede reducirse la protección proporcionada por el mismo.
- **LA LUMINARIA PESA, APROXIMADAMENTE, 18,1 kg. LA UNIDAD MONTADA PESA, APROXIMADAMENTE, 29,4 kg.** Tenga cuidado al levantarla y obedezca los procedimientos de seguridad en el manejo manual.
- **TENGA CUIDADO DE NO ATRAPAR LOS DEDOS O LAS MANOS AL COLOCAR EL TECHO DE LA CABINA ENCIMA DE LA PARTE POSTERIOR, LADOS Y BASE DURANTE EL MONTAJE.** Coloque las manos debajo del borde frontal y sobre el exterior de la luminaria solamente.
- **COMPRUEBE EL VALOR DEL VOLTAJE ANTES DE CONECTAR LA UNIDAD.** Aplicar el voltaje incorrecto podrá quemar los fusibles. Póngase en contacto con su representante local de X-Rite para obtener fusibles de repuesto y siga el procedimiento de sustitución de los fusibles en este manual.
- **DESCONECTE EL CABLE DE ALIMENTACIÓN DEL APARATO ANTES DE CAMBIAR EL SELECTOR DE VOLTAJE O LOS FUSIBLES.**
- **NUNCA BLOQUEE EL ACCESO A LA ENTRADA DE LA RED ELÉCTRICA Y AL INTERRUPTOR DE ENCENDIDO.** La entrada de la red eléctrica y el interruptor de encendido están ubicados en la parte trasera de la unidad.
- **NO BLOQUEE LAS REJILLAS DE VENTILACIÓN.** Las rejillas de ventilación permiten que el aire circule entre el interior del techo de la cabina y el aire ambiente. El bloqueo de las rejillas de ventilación hará que se acumule aire caliente en el interior del techo de la cabina, lo que puede resultar en condiciones inexactas de iluminación, daños al equipo y posibles lesiones personales.
- **USE SOLAMENTE UNA FUENTE DE ALIMENTACIÓN ADECUADA.** utilice la fuente de alimentación exacta para este aparato. En caso de duda, consulte la etiqueta situada en la parte posterior del aparato. El uso de una fuente de alimentación distinta a las especificadas en la etiqueta puede provocar un funcionamiento incorrecto, daños al equipo e incluso daños personales.
- **REALICE UN MANTENIMIENTO ADECUADO.** Excepto el recambio de las lámparas, no intente realizar ninguna operación de mantenimiento. La garantía con la que cuenta su aparato puede quedar anulada por una reparación no autorizada. Si detecta cualquier funcionamiento erróneo, póngase en contacto con el centro de servicio técnico de X-Rite.
- **LIMPIAR CORRECTAMENTE.** el aparato puede limpiarse con un paño blanco limpio y que no suelte pelusa. No utilice líquidos de limpieza ni agentes que contengan parafina, pues pueden producir amarilleo y modificar la reflectancia y las propiedades de brillo. Limpie las superficies exteriores con un paño humedecido con un jabón neutro.
- **PROTEGER DEL AGUA Y LA HUMEDAD.** Observe las precauciones elementales de seguridad eléctrica cuando utilice el aparato. No utilícelo en lugares donde exista riesgo de descarga eléctrica por agua u otros líquidos, o por humedad no controlada.
- **DAÑOS QUE NECESITAN MANTENIMIENTO.** La unidad sólo debe ser reparada por personal de servicio cualificado cuando ha sufrido una caída, se ha estropeado, ha entrado agua u otros líquidos en los componentes eléctricos o no funciona correctamente.



- **ADVERTENCIA.** Este instrumento no está destinado a utilizarse en entornos explosivos, o en presencia de sulfuro, ni en ningún entorno con polvos de partículas metálicas.
- **GUARDE ESTE MANUAL COMO FUTURA REFERENCIA.** después de leer este manual, consévelo siempre a mano para que otros usuarios puedan consultarlo cuando necesiten utilizar la unidad.

Eliminación



Instrucciones para la eliminación: Deseche los residuos de aparatos eléctricos y electrónicos (RAEE) en los puntos de recogida para su reciclaje.

Aviso de Propiedad

El contenido de este manual es propiedad de X-Rite y está registrado. Queda estrictamente prohibida toda reproducción total o parcial. La publicación de esta información no implica derechos de reproducción o uso de este manual para propósitos que no incluyan la instalación, operación o mantenimiento del instrumento. Ninguna parte de este manual puede reproducirse, transcribirse, transmitirse, almacenarse en un sistema de recuperación ni traducirse a ningún idioma o lenguaje informático, en ninguna forma ni por ningún medio, electrónico, magnético, mecánico, óptico, manual o de otro tipo, sin el permiso previo por escrito de un funcionario de X-Rite. Este producto puede estar protegido por una o más patentes.

Copyright © 2025 por X-Rite “TODOS LOS DERECHOS RESERVADOS”.

Información de garantía

X-Rite garantiza que este Producto está libre de defectos en material y manufactura durante un período de doce (12) meses a partir de la fecha de envío desde las instalaciones de X-Rite, a menos que se apliquen otras leyes locales por períodos más largos. Durante dicho período de garantía, X-Rite reemplazará o reparará a su criterio las piezas defectuosas gratuitamente.

Las garantías de X-Rite en este documento no cubren las averías de los productos asegurados resultantes: (i) daños causados después del envío, accidentes, abuso, mal uso, negligencia, alteración o cualquier otro uso que no esté de acuerdo con las recomendaciones de X-Rite, con la documentación adjunta, con las especificaciones publicadas y con la práctica estándar del sector, (ii) utilizar el dispositivo en un entorno de trabajo fuera de las especificaciones recomendadas, o no seguir los procedimientos de mantenimiento en la documentación adjunta de X-Rite o en las especificaciones publicadas, (iii) reparación o servicio por cualquier persona que no sea de X-Rite o sus representantes autorizados, (iv) fallas de los productos garantizados causadas por el uso de piezas o consumibles no fabricados, distribuidos o aprobados por X-Rite, (v) acoplamientos o modificaciones a los productos garantizados no fabricados, distribuidos o aprobados por X-Rite. Los consumibles y la limpieza del Producto tampoco están cubiertos por la garantía.

La única y exclusiva obligación que tiene X-Rite para la falta de cumplimiento de las garantías mencionadas anteriormente será reparar o reemplazar cualquier pieza, sin coste adicional, que X-Rite considere que se encuentra defectuosa dentro del período cubierto por la garantía. Las reparaciones o cambios realizados por X-Rite no reactivarán ninguna garantía cuyo periodo de cobertura haya caducado, ni harán que se incremente la duración de la garantía en vigor.

El cliente será responsable del empaquetado y del envío del producto defectuoso al centro de servicio designado por X-Rite. X-Rite pagará la devolución del producto al Cliente si el envío se destina a una ubicación dentro de la región en la que el centro de servicio de X-Rite se encuentra. El Cliente será responsable de pagar todos los gastos de envío, derechos, impuestos y demás tasas para el envío de los productos a otras localidades. Se deberá presentar una prueba de compra, factura o recibo de compra, en el que se demuestre que el producto se encuentra dentro del periodo de garantía para obtener tal servicio. No intente desmontar el Producto. El desmontaje no autorizado del instrumento anulará todas las solicitudes de garantía. Póngase en contacto con el Soporte o el Centro de Soporte de X-Rite más próximo si considera que el instrumento ya no funciona o bien no funciona correctamente.

ESTAS GARANTÍAS SE DAN ÚNICAMENTE AL COMPRADOR Y SUSTITUYEN CUALESQUIERA OTRAS GARANTÍAS, EXPRESAS O IMPLÍCITAS, INCLUYENDO, PERO SIN LIMITARSE A ELLAS, LAS GARANTÍAS IMPLÍCITAS DE COMERCIABILIDAD, APTITUD PARA UN PROPÓSITO O USO ESPECÍFICOS Y NO INFRACCIÓN. NINGÚN EMPLEADO O AGENTE DE X-RITE, QUE NON SEA UN FUNCIONARIO DE LA MISMA, ESTÁ AUTORIZADO A PROPORCIONAR OTRA GARANTÍA ADEMÁS DE LAS PRECEDENTES.

EN NINGÚN CASO X-RITE SERÁ EL RESPONSABLE LEGAL DE LAS PÉRDIDAS, COSTES O GASTOS GENERALES QUE LA FABRICACIÓN DEL PRODUCTO PUEDA CONLLEVAR AL COMPRADOR, NI TAMPOCO DE OTROS GASTOS, GANANCIAS PERDIDAS, REPUTACIÓN O CUALQUIER OTRO DAÑO ESPECIAL, INDIRECTO, DERIVADO, ACCIDENTAL, O DE OTRO TIPO, COMO RESULTADO DEL INCUMPLIMIENTO DE CUALQUIERA DE LAS GARANTÍAS, INCUMPLIMIENTO DEL CONTRATO, NEGLIGENCIA, AGRAVIO ESTRICTO O CUALQUIER OTRA DOCTRINA JURÍDICA. EN CUALQUIER CASO DE RESPONSABILIDAD, LA ÚNICA OBLIGACIÓN DE X-RITE BAJO ESTE CONVENIO SE LIMITARÁ AL MONTO QUE EL CLIENTE PAGÓ POR LOS PRODUCTOS O SERVICIOS PROPORCIONADOS POR X-RITE QUE DEN ORIGEN A LA DEMANDA.

Judge LED	2
Declaración de CE	2
Nota de la Comisión Federal de Comunicaciones	2
Declaración de Conformidad con las Normas Industriales Canadienses	2
Aviso para los EE. UU. y Canadá	2
Información de seguridad	3
Eliminación	4
Aviso de Propiedad	4
Información de garantía	5
Introducción y Configuración	7
Panel de botones	7
Funciones principales	7
Recomendaciones para la colocación	8
Montaje de la cámara de luces	9
Operación	12
Conexión del aparato montado a la red eléctrica	12
Procedimiento de revisión y cambio de los fusibles	13
Seleccionar un iluminante	13
Uso del control remoto	15
Especificaciones técnicas	17
Resolución de problemas	18
Tabla de divulgación RoHS de China	19

INTRODUCCIÓN Y CONFIGURACIÓN

La cabina Judge LED es un sistema de evaluación visual del color que permite elegir entre fuentes de luces estándares.



Panel de botones

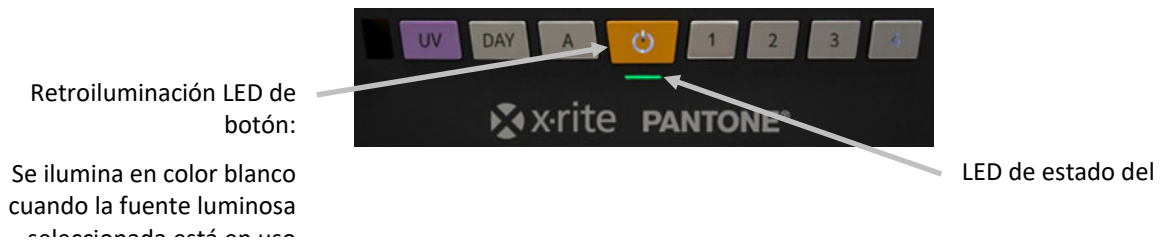

Funciones principales

Siete fuentes de luz + D65 direccional:

- UV: Ultravioleta 385 nm o Ultravioleta 365 nm con CIE D65 (6500 K) / CIE D50 (5000 K)
- DAY: CIE D65 (6500 K) o CIE D65 direccional (6500 K)
- A: Iluminante CIE A (2856 K)
- 1: CIE D50 (5000 K) en los modelos luz del día doble o U35 L (3500 K)
- 2: CWF L (LED blanco frío) (4200 K) o L35 (LED) (3500 K)
- 3: U30 L (LED) (3000 K) o TL84 L (LED) (4000 K) o CIE L30-B2 (LED) (3000 K)
- 4: CIE L40-B3 (LED) (4100 K)

NOTA: Consulte la etiqueta en la gaveta de datos ubicada en el lado derecho de la luminaria para identificar qué iluminante está habilitado en cada posición.

Otras características:

- Luz equilibrada que se ajusta o incluso supera lo establecido por los estándares internacionales en materia de evaluación visual del color.
- Un LED de estado indica cuando los iluminantes se están acercando al final de su vida útil.

LED de estado	Contador de horas	Conteo de días	Acción
VERDE	0-4000 (y UV < 1500)	0-365	Ninguno. Los iluminantes están dentro de la vida útil indicada por el fabricante.
NARANJA	4001-8760 (y UV < 1500)	365-1095	Póngase en contacto con la asistencia X-Rite. Los iluminantes se están acercando al final de su vida útil o la certificación ha expirado.
ROJO	> 8760 (o UV > 1500)	> 1095	Póngase en contacto con la asistencia X-Rite. Los iluminantes están fuera de la vida útil y de las especificaciones indicadas por el fabricante.

- Acabado en pintura mate, neutra y durable - Munsell N7.
- La iluminación instantánea permite la conmutación rápida entre los iluminantes.

Recomendaciones para la colocación



- **NUNCA BLOQUEE EL ACCESO A LA ENTRADA DE LA RED ELÉCTRICA Y AL INTERRUPTOR DE ENCENDIDO.** La entrada de la red eléctrica y el interruptor de encendido están ubicados en la parte trasera de la unidad.
- **NO BLOQUEE LAS REJILLAS DE VENTILACIÓN.** Las rejillas de ventilación permiten que el aire circule entre el interior del techo de la cabina y el aire ambiente. El bloqueo de las rejillas de ventilación hará que se acumule aire caliente en el interior del techo de la cabina, lo que puede resultar en condiciones inexactas de iluminación, daños al equipo y posibles lesiones personales.

Asegúrese de colocar la unidad sobre una superficie estable, sin vibraciones y que soportará el peso del aparato completo. Peso de la cabina montada: 29,4 kg.

Al elegir dónde colocar la cabina de luces, tenga en cuenta los siguientes factores:

- Evite colocar la cabina en las inmediaciones de otras fuentes de luz, es decir, ventanas, luminarias, focos etc..
- Si se necesita iluminación en las inmediaciones, recomendamos emplear la luz del día artificial CIE para igualar la luz de la cabina (D50/D65) con un nivel de, aproximadamente, 200 a 300 lux.
- Las ventanas cercanas deben estar equipadas con persianas adecuadas que excluyen la entrada de luz.
- Colores fuertes no deben estar en el campo de visión del observador. Lo ideal sería que las paredes directamente detrás de la cabina sean de gris neutro – Munsell N7.
- El operador que realice una evaluación visual no debe usar ropas de colores fuertes.
- La temperatura ambiente ideal en el entorno debe estar entre 18° C y 25° C.

Montaje de la cámara de luces



- **LA LUMINARIA PESA APROXIMADAMENTE 18,1 kg. LA UNIDAD MONTADA PESA, APROXIMADAMENTE, 29,4 kg.** Tenga cuidado al levantarla y obedezca los procedimientos de seguridad en el manejo manual.
- **TENGA CUIDADO DE NO ATRAPAR LOS DEDOS O LAS MANOS AL COLOCAR LA LUMINARIA ENCIMA DE LA PARTE POSTERIOR, LADOS Y BASE DURANTE EL MONTAJE.** Coloque las manos debajo del borde frontal y sobre el exterior de la luminaria solamente.

Coloque el embalaje de expedición de la cabina de luces en la zona donde se vaya a utilizarla. Asegúrese de dejar suficiente espacio para montar la cabina. Asegúrese de sacar todo el contenido del embalaje antes de desecharlo.

Compruebe que los elementos a continuación se adjuntaron con la cabina Judge LED:

- | | |
|----------------------------------|-----------------------------------|
| a. Panel de la base | h. Tornillos M4 (25 piezas) |
| b. Lado izquierdo | i. Cable de alimentación de CA |
| c. Lado derecho | j. Guía de inicio rápido |
| d. Soporte triangular (4 piezas) | k. Certificado X-Rite |
| e. Panel posterior | l. Control remoto (opcional) |
| f. Soporte de base | m. Soporte de monitor (opcional) |
| g. Luminaria | n. Soporte de muestras (opcional) |

TENGA CUIDADO de no rayar las superficies revestidas de la cabina de luces en los pasos de montaje a continuación. Recomendamos encarecidamente realizar los siguientes pasos sobre una mesa protegida para evitar rayar tanto los marcos como la mesa.

Paso 1. Coloque el **lado izquierdo (b)** boca abajo, fije un extremo del **soporte de base (f)** en el **lado izquierdo (b)** con dos **tornillos (h)**.

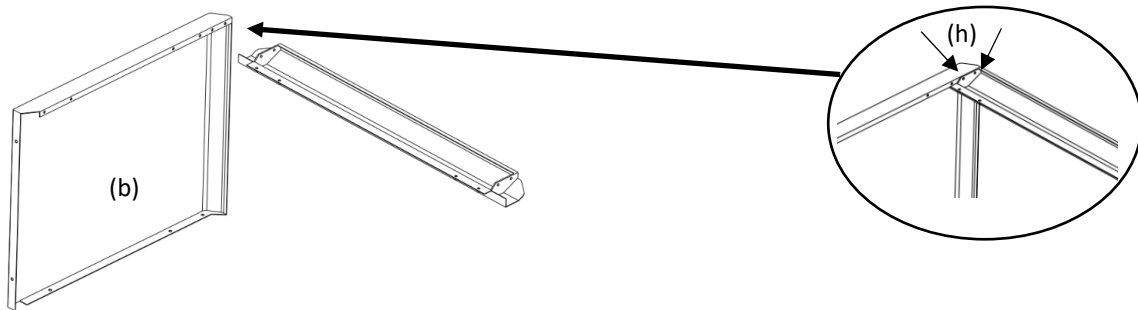

Paso 2. Repita el paso 1 para el **lado derecho (c)**.

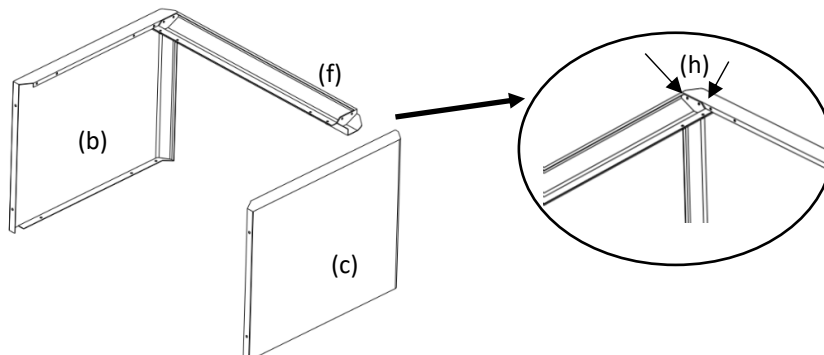

Paso 3. Gire toda la estructura de los marcos.

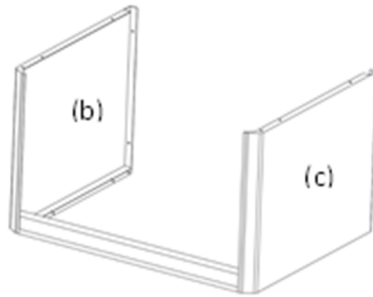

Paso 4. Monte el **panel posterior** (e) insertándolo en los pliegues en el **lado izquierdo** (b) y en el **lado derecho** (c), hasta que se apoye sobre la parte inferior.

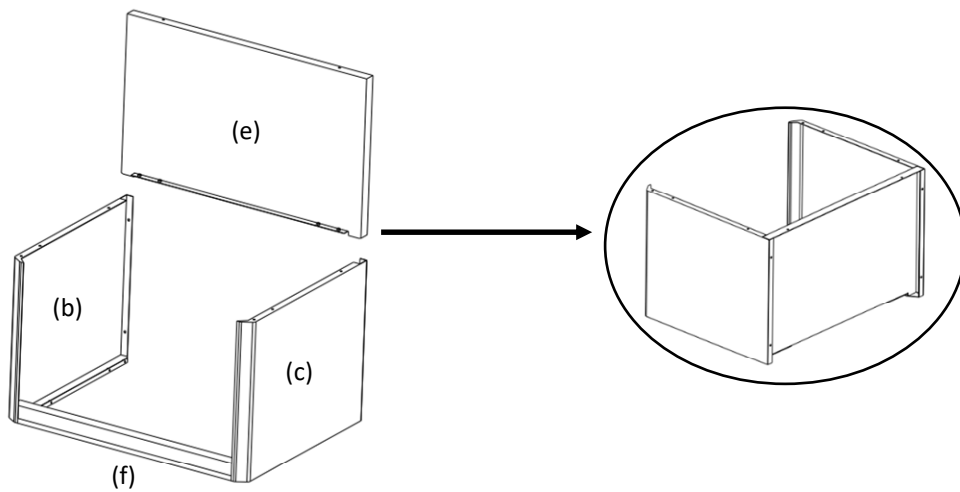

Paso 5. Gire toda la estructura de los marcos. Fije los cuatro **soportes triangulares** (d) con cuatro **tornillos** (h) cada uno.

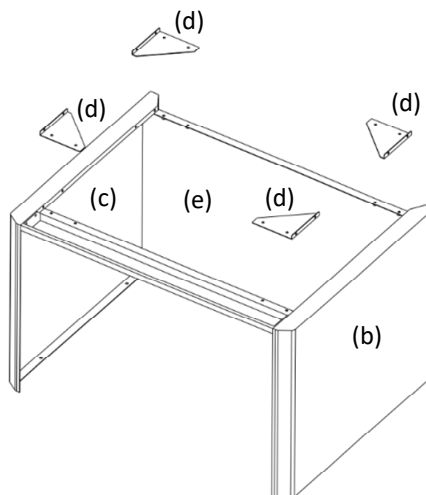

Paso 6. Gire toda la estructura de los marcos. Fije el **panel posterior (e)** con cuatro **tornillos (h)**.

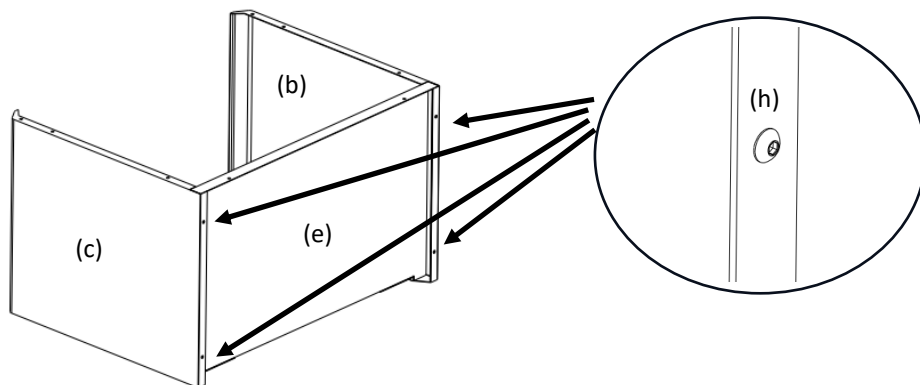

Paso 7. Coloque el **panel de base (a)** en los marcos de base ensamblados y fíjelo con dos **tornillos (h)** en el lado posterior.

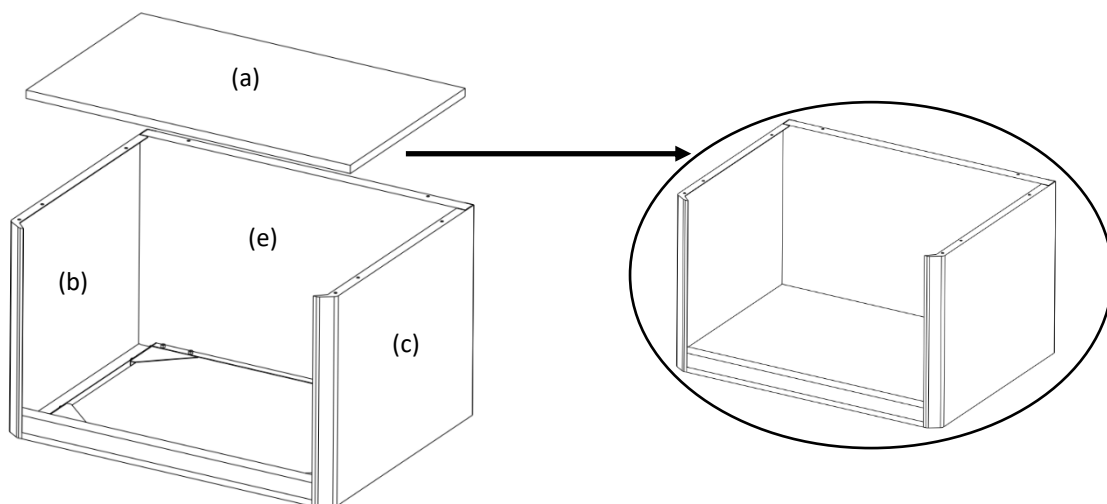

Paso 8. Utilice dos personas para levantar la luminaria (g) desde cada lado y colóquela sobre la estructura de los marcos ensamblada. Advertencia: recomendamos que una persona sostenga la luminaria en su lugar por medio de los orificios de las cerraduras, la empuje hacia adelante y la segunda persona la fije con cuatro tornillos (h) para evitar que la luminaria se caiga.

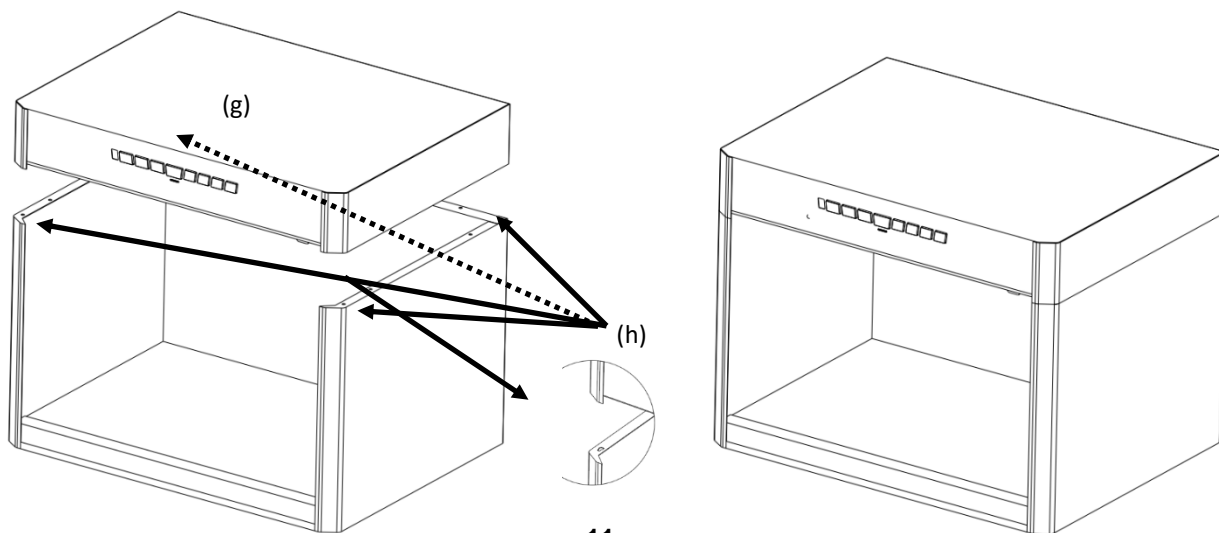

OPERACIÓN



Si el aparato se utiliza de un modo diferente al especificado por X-Rite, puede reducirse la protección proporcionada por el mismo.

DESCONECTE LA UNIDAD DE LA ALIMENTACIÓN ELÉCTRICA ANTES DE CAMBIAR EL FUSIBLE.

¡ATENCIÓN! ESTA UNIDAD DEBE CONECTARSE A TIERRA. NO conéctela a una toma de corriente sin conexión a tierra. **NO** utilícela con extensiones de 2 hilos ni con adaptadores.

USE SOLAMENTE UNA FUENTE DE ALIMENTACIÓN ADECUADA. utilice la fuente de alimentación exacta para este aparato. En caso de duda, consulte la etiqueta situada en la parte posterior del aparato. El uso de una fuente de alimentación distinta a las especificadas en la etiqueta puede provocar un funcionamiento incorrecto, daños al equipo e incluso daños personales.



El lado inferior derecho de la parte frontal de la luminaria Judge LED contiene una etiqueta de datos que resalta información clave, que incluye:

- Posición de cada iluminante
- LED de estado con código de color
- Código QR que guía al usuario a los detalles de contacto de la asistencia X-Rite

NOTA: Deslice hacia abajo la gaveta de datos para acceder a la etiqueta de información.

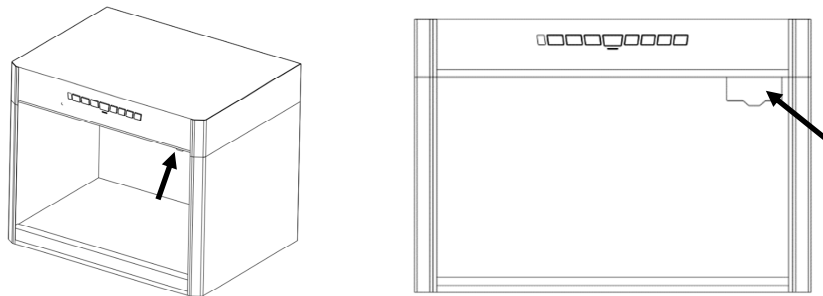

Conexión del aparato montado a la red eléctrica

1. El conector de entrada de la red eléctrica y el interruptor de encendido están ubicados en la parte trasera de la cabina de luces.
2. Conecte el cable de alimentación en el conector de entrada de alimentación eléctrica y, a continuación, enchufe el cable a una toma homologada.
3. Encienda la cabina por medio del interruptor de alimentación.

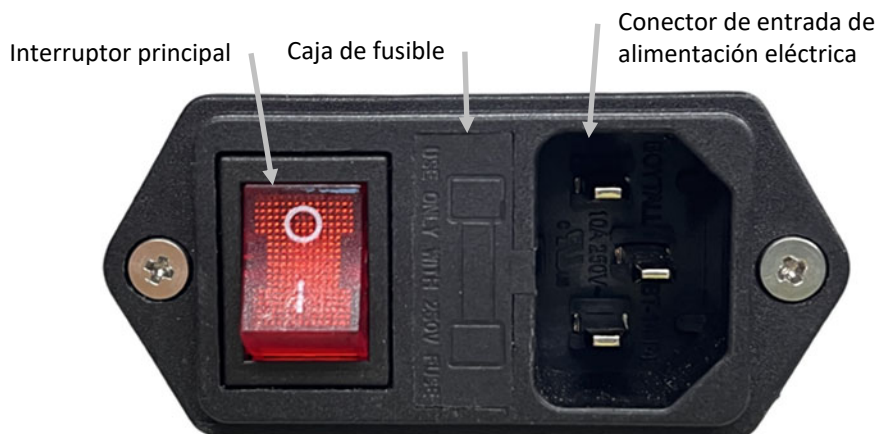

Procedimiento de revisión y cambio de los fusibles



- **SIEMPRE DESCONECTE EL CABLE DE ALIMENTACIÓN DE LA UNIDAD ANTES DE CAMBIAR EL FUSIBLE.**

1. Localice el cajón de fusibles en la parte trasera de la unidad.
2. Reemplace únicamente con fusibles de acción rápida con los siguientes valores nominales: 250V~, 10A.
3. Cuando haya montado correctamente el fusible, coloque de nuevo la caja del fusible en la unidad.
4. Presione suavemente la caja de fusibles hasta que oiga un clic.
5. Vuelva a conectar el cable de alimentación al aparato y aplique corriente. Si la unidad muestra signos de que el fusible se ha quemado de nuevo, póngase en contacto con un representante de asistencia técnica de X-Rite.

Seleccionar un iluminante

NOTA: Consulte la etiqueta ubicada dentro de la gaveta de datos ubicada en el lado derecho de la luminaria para identificar qué iluminante está habilitado en cada posición.

- Antes de usar cualquier iluminante, se deben encender el interruptor de alimentación principal y el botón de encendido/apagado frontal.
- Los LED de retroiluminación en cada botón se iluminarán en blanco cuando se seleccione un iluminante.
- Todos los botones, excepto UV, están interconectados; el iluminante actual en uso se apagará cuando se seleccione el iluminante siguiente.
- Si presiona lo mismo botón nuevamente, se apaga el iluminante correspondiente.

Pulse el botón denominado:

1. **UV** para el iluminante de luz ultravioleta.
NOTA: El iluminante ultravioleta (UV) se puede utilizar en combinación con DAY (CIE D65 LED) o iluminante CIE D50 LED que irradia UV 365 nm o de forma independiente para la evaluación de abrillantadores ópticos, agentes blanqueadores, o colorantes o pigmentos fluorescentes que irradian UV 385 nm.
2. **DAY** para el iluminante CIE D65 LED sin radiación UV.
3. **UV y DAY** juntos para el iluminante CIE D65 LED con radiación UV 365 nm.
4. **A** para el iluminante LED que replica la iluminación incandescente/halógena A.
5. **1** para el iluminante CIE D50 LED sin radiación UV o iluminante LED que replica la fluorescente U35.
Cuando **1** para el iluminante CIE D50, **UV y 1** para el iluminante CIE D50 LED con radiación UV 365 nm.
6. **2** para iluminante LED que replique CWF L (LED blanco frío) (4200 K) o L35 (LED) (3500 K).
7. **3** para iluminante LED que replique U30 L (LED) (3000 K) o TL84 L (LED) (4000 K) o CIE L30-B2 (LED) (3000 K).
8. **4** para iluminante LED que replique CIE L40-B3 (LED) (4100 K).
9. Presione y mantenga presionado el botón **DAY** durante 3 segundos para el iluminante direccional D65 LED después de sacar el difusor blanco (la luz de fondo del botón DAY se vuelve azul).

Configuración avanzada:**1. Luz del día con o sin radiación UV:**

En esta cabina de luces, los usuarios pueden usar la luz del día con o sin radiación UV. El sistema está configurado de manera predefinida para usar la luz del día con radiación UV. Los dos pasos siguientes explican cómo cambiar la configuración predefinida para los dos iluminantes, CIE D65 LED y CIE D50 LED:

- Presione y mantenga presionados los botones **UV y DAY** durante 3 segundos (hasta que cambie la luz de fondo del botón **UV**) para cambiar el estado predefinido del iluminante CIE D65 LED entre D65 con (**DAY+UV**) o sin radiación UV de 365 nm (**DAY** solamente);
- Cuando **1** es el iluminante CIE D50, presione prolongadamente los botones **UV y 1** durante 3 segundos (hasta que cambie la luz de fondo del botón **UV**) para cambiar el estado predefinido del iluminante CIE D50 LED entre D50 con (**1+UV**) o sin radiación UV de 365 nm (**1** solamente);

2. Habilitación del iluminante D65 direccional para la evaluación del color:

En esta cabina de luces, los usuarios pueden usar el iluminante D65 direccional para la inspección de superficies, incluida la inspección de defectos y la caracterización de superficies (p. ej., piel de naranja). Para habilitar esta función:

- Presione y mantenga presionado el botón DAY hasta que la luz de fondo del LED se vuelva azul para el botón DAY (2-3 segundos).

NOTA: Para obtener el mejor rendimiento del iluminante D65 direccional, X-Rite recomienda sacar el difusor óptico superior.

3. Para un rendimiento óptimo del iluminante D65 direccional:

NOTA: El difusor óptico debe volver a instalarse para usar los otros iluminantes en el sistema para lograr el mejor rendimiento.



- Con una mano, sostenga el marco del difusor para evitar que se mueva hacia abajo y retire los dos tornillos en la parte frontal inferior de la luminaria LED con la otra mano.

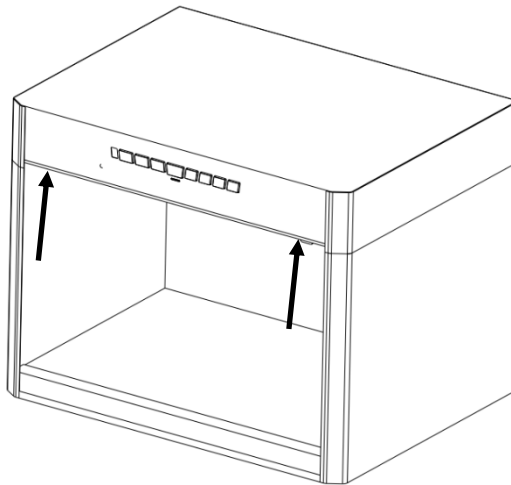

- Mueva con cuidado el marco del difusor hacia abajo hasta su posición de reposo.
- Retire los dos tornillos que fijan el difusor óptico superior.
- Tome el difusor óptico desde la esquina frontal izquierda y derecha y levántelo ligeramente y tire de él hacia el frente para sacarlo.
- Para volver a instalar el difusor óptico en su posición original, siga los pasos de extracción en orden inverso y preste especial atención a la orientación del difusor, que se determina mediante el diseño posterior del marco del difusor.

Uso del control remoto

NOTA: Consulte la etiqueta ubicada dentro de la gaveta de datos ubicada en el lado derecho de la luminaria para identificar qué iluminante está habilitado en cada posición.

- Antes de utilizar cualquier iluminante, se debe encender el interruptor principal.
- Los LED de retroiluminación en cada botón se iluminarán en blanco cuando se seleccione un iluminante.
- Todos los botones, excepto el UV, están interconectados; el iluminante actual en uso se apagará cuando se seleccione el iluminante siguiente.
- Si presiona lo mismo botón nuevamente, se apaga el iluminante correspondiente.

Pulse el botón denominado:

1. En caso de que el botón de encendido/apagado frontal (ON/OFF) esté apagado (OFF), presione el botón  para encender el sistema.

2. **UV** para el iluminante de luz ultravioleta.

NOTA: El iluminante ultravioleta (UV) se puede utilizar en combinación con DAY (CIE D65 LED) o iluminante CIE D50 LED que irradia UV 365 nm, o de forma independiente para la evaluación de abrillantadores ópticos, agentes blanqueadores, o colorantes o pigmentos fluorescentes que irradian UV 385 nm.

3. **DAY** para el iluminante CIE D65 LED sin radiación UV.
4. **UV y DAY** juntos para el iluminante CIE D65 LED con radiación UV 365 nm.
5. **A** para el iluminante LED que replica la iluminación incandescente/halógena A.
6. **1** para el iluminante CIE D50 LED sin radiación UV o iluminante LED que replica la fluorescente U35.

Cuando **1** para el iluminante CIE D50, **UV y 1** para el iluminante CIE D50 LED con radiación UV 365 nm.

7. **2** para iluminante LED que replique CWF L (LED blanco frío) (4200 K) o L35 (LED) (3500 K).
8. **3** para iluminante LED que replique U30 L (LED) (3000 K) o TL84 L (LED) (4000 K) o CIE L30-B2 (LED) (3000 K).
9. **4** para iluminante LED que replique CIE L40-B3 (LED) (4100 K).
10. Presione y mantenga presionado el botón **DAY** durante 3 segundos para el iluminante direccional D65 LED después de sacar el difusor blanco (la luz de fondo del botón DAY se vuelve azul).



Configuración avanzada:

1. Luz del día con o sin radiación UV:

En esta cabina de luces, los usuarios pueden usar la luz del día con o sin radiación UV. El sistema está configurado de manera predefinida para usar la luz del día con radiación UV. Los dos pasos siguientes explican cómo cambiar la configuración predefinida para los dos iluminantes, CIE D65 LED y CIE D50 LED:

- a. Presione y mantenga presionados los botones **UV y DAY** durante 3 segundos (hasta que cambie la luz de fondo del botón **UV**) para cambiar el estado predefinido del iluminante CIE D65 LED entre D65 con (**DAY+UV**) o sin radiación UV de 365 nm (**DAY** solamente).
- b. Cuando **1** es el iluminante CIE D50, presione prolongadamente los botones **UV y 1** durante 3 segundos (hasta que cambie la luz de fondo del botón **UV**) para cambiar el estado predefinido del iluminante CIE D50 LED entre D50 con (**1+UV**) o sin radiación UV de 365 nm (**1** solamente).

2. **Habilitación del iluminante D65 direccional para la evaluación del color:**

En esta cabina de luces, los usuarios pueden usar el iluminante D65 direccional para la inspección de superficies, incluida la inspección de defectos y la caracterización de superficies (p. ej., piel de naranja). Para habilitar esta función:

- a. Presione y mantenga presionado el botón DAY hasta que la luz de fondo del LED se vuelva azul para el botón DAY (2-3 segundos).

Interfaces del sistema

En el sistema Judge LED, se pueden usar diferentes interfaces para interactuar con la cabina de luces:

- a. Encadenamiento IN
- b. Encadenamiento OUT
- c. Interruptor DIP 1
- d. Interruptor DIP 2
- e. USB-A
- f. USB-C

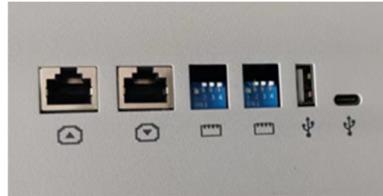

1. **Encadenamiento IN** y **Encadenamiento OUT** son conexiones para interconectar múltiples luminarias de cabinas de luces Judge LED por medio de un cable de conexión en cadena para controlar simultáneamente iluminantes en múltiples sistemas.
2. El **interruptor DIP 1** y el **interruptor DIP 2** definen la identificación de la luminaria Judge LED individual dentro de una configuración de múltiples luminarias Judge LED. De forma predefinida, esta opción no se debe cambiar después de la configuración de fábrica a menos que lo recomiende el equipo de asistencia o aplicación de X-Rite.
3. **USB-A** y **USB-C** solo pueden ser utilizados por X-Rite y su organización de asistencia global.

NOTA: Todas las dichas interfaces están protegidas con una tapa de goma al salir de la fábrica y X-Rite recomienda no quitarlas.

ESPECIFICACIONES TÉCNICAS

Dimensiones del dispositivo	545 mm - alto x 535 mm - profundo x 710 mm - ancho
Dimensiones de expedición	Cabina: 280 mm - alto x 485 mm - profundo x 755 mm - ancho Luminaria: 220 mm - alto x 785 mm - profundo x 750 mm - ancho
Peso del dispositivo	29,4 kg
Peso de expedición	39,8 kg
Especificaciones eléctricas	Energía 100-240Vac 50/60Hz Fusible principal Conector de entrada Energizado - 10A, 250Vac Cable de alimentación de CA Conector: específico del país Enchufe: tipo IEC 60320 C13 Fluctuaciones de tensión de alimentación de red de hasta ± 10 % de la tensión nominal
Cumplimiento de seguridad	Grado de contaminación: 2 Uso: Sólo para interiores Altitud: 2000 m Sobrevoltaje temporal: Categoría II
Especificaciones medioambientales	Temperatura de funcionamiento: 0°C a 40°C (32°F a 104°F) Humedad relativa máxima 80% para 0~31 °C, humedad relativa 80~50% para 31~40 °C No apto para UBICACIONES HÚMEDAS

El diseño y las especificaciones están sujetos a cambio sin previo aviso.

RESOLUCIÓN DE PROBLEMAS

Antes de comunicarse con X-Rite para solucionar problemas técnicos, intente las siguientes instrucciones. Si el problema persiste, comuníquese utilizando una de los métodos escritos en la sección Información de Servicio.

Problema	Causa/Solución
La unidad no responde.	La unidad está en el modo de apagado. Presione una tecla en la pantalla del panel frontal.
	Desactive y active la alimentación principal.
	La unidad está desenchufada. Asegúrese de que el cable de CA esté conectado.
	Se ha quemado el fusible. Consulte la sección «Procedimiento de revisión y cambio de los fusibles» para más información.
	Póngase en contacto con la asistencia técnica X-Rite.
LED no está funcionando	LED se quemó o el panel LED no está instalado correctamente.
	Póngase en contacto con la asistencia técnica X-Rite.
El control remoto no funciona.	La batería en el control remoto está con poca carga. Reemplace la batería.
	Póngase en contacto con la asistencia técnica X-Rite.
Las luminarias encadenadas no funcionan.	Los cables de acoplamiento no están conectados correctamente. Compruebe todos los cables y verifique las conexiones.
	Desactive y active la alimentación principal de la luminaria maestra (primer dispositivo o cuadro de control).
	Póngase en contacto con la asistencia técnica X-Rite.

TABLA DE DIVULGACIÓN ROHS DE CHINA

产品中有害物质的含量							
X-Rite, Incorporated. Modelo Judge LED Series							
Conjunto del Instrumento	仪器 组件	有害物质					
		铅 (Pb)	汞 (Hg)	镉 (Cd)	六价铬 (Cr6)	多溴联苯 (PBB)	多溴联苯醚 (PBDE)
Todo el conjunto de PCB de LED	全部LED PCB组件	○	○	○	○	○	○
PCB de controlador	控制器PCB组件	X	○	○	○	○	○
PCB de botón	按键板PCB组件	X	○	○	○	○	○
Adaptador CA-CC	AC-DC电源适配器	X	○	○	○	○	○
Cables de energía eléctrica y otros	电源线与电缆	○	○	○	○	○	○
Difusores ópticos	光学扩散板	○	○	○	○	○	○
Todos los marcos	所有钣金件	○	○	○	○	○	○
Mando a distancia	遥控器	○	○	○	○	○	○
Material de embalaje	包装材料	○	○	○	○	○	○
<p>本表格依据 SJ/T 11364 的规定编制。</p> <p>Tabla elaborada de acuerdo con las normas SJ/T 11364-2014.</p> <p>○ : 表示该有害物质在该部件所有均质材料中的含量均在 GB/T 26572 规定的限量要求以下。 Indica que la concentración de la sustancia peligrosa en todo el material homogéneo de la pieza es inferior al umbral de las normas GB/T 26572.</p> <p>X : 表示该有害物质至少在该部件的某一均质材料中的含量超出 GB/T 26572 规定的限量要求。 Indica que la concentración de sustancia peligrosa en al menos un material homogéneo de la pieza es superior al umbral de las normas GB/T 26572.</p> <p>产品采用的EPUP条件 - 在中国销售的电子电气产品环保使用期限的, 按下列安全注意事项使用的产品, 从生产之日起的表达, 使用有害的产品包含在生命体征内物质不会对环境, 人身和财产造成严重影响。</p> <p>Condiciones de uso de los productos EPUP: en las ventas chinas de productos eléctricos y electrónicos, el período de uso de protección ambiental, expresado de acuerdo con las siguientes precauciones de seguridad para el uso del producto, a partir de la fecha de fabricación, el uso del producto nocivo contenido en la sustancia de signos de vida no tiene un impacto grave en el medio ambiente, en las personas y en la propiedad.</p>							

X-Rite no hace garantías de ningún tipo respecto al contenido de este manual, incluyendo cualquier garantía implícita o adecuación a un fin específico. X-Rite no será responsable de ningún error contenido en el presente documento ni de ningún daño incidental o consecuente en relación con el rendimiento o uso de este material. Los derechos de autor de este manual pertenecen a X-Rite. Toda reproducción total o parcial de este manual sin el permiso expreso de X-Rite es una infracción de los derechos de autor. The Judge® es una marca comercial registrada de X-Rite, Incorporated.



Oficina Central

X-Rite, Incorporated
4300 44th Street SE
Grand Rapids, Michigan 49512
Tel.: 1 800 248 9748 o 1 616 803 2100
Email: servicesupport@xrite.com

Sede Europea

X-Rite Europe GmbH
Althardstrasse 70
8105 Regensdorf
Suiza
Tel.: (+41) 44 842 24 00
Email: servicesupport@xrite.com

X-Rite Asia Pacific Limited

Suite 2801, 28th Floor, AXA Tower, Landmark East
100 How Ming Street, Kwun Tong, Kowloon
Hong Kong
P.R. China
Tel.: +(852) 2568-6283
Email: info_ap@xrite.com

X-Rite (Shanghai) Color Management Co., Ltd./ X-Rite China Service Center

Floor 6, Block 1
Fuquan North Road No.518
Changning District, Shanghai 200335
P.R. China
Tel.: (021) 3279-6666
Email: info_shanghai@xrite.com

Oficina de X-Rite en Pekín

Room C1201, Fangheng International Center
No.6 Futong East Street
Chaoyang District, Beijing 100102
Tel.: 010-8478 5490
Email: info_beijing@xrite.com